

## 描述

鋁製手柄，環氧塗層



## 結構

1	端蓋	塑膠ABS
2	帶固定墊片的螺釘	不銹鋼A2-70
3	墊片	不銹鋼A2-70
4	螺釘	不銹鋼A2-70
5	固定於手柄的防滑墊片	尼龍
6	螺釘	不銹鋼A2-70
7	帶凹槽的位置指示板	鋁
8	螺母	不銹鋼A2-70
9	手柄	鋁



## 型號編碼

HLA . F07 08 . 210-C1 - x  
 ① ② ③ ④ ⑤

① 驅動器型號	HLA	鋁制手柄
② 閥門連接標準	F05 - F07	依據EN ISO5211
③ 閥軸方頭	[mm]	閥軸連接尺寸
④ 手柄長度	[mm]	210-C1//340-C1
⑤ 特殊版本	YELLOW	標準顏色黑色，氣體應用為黃色

## 尺寸

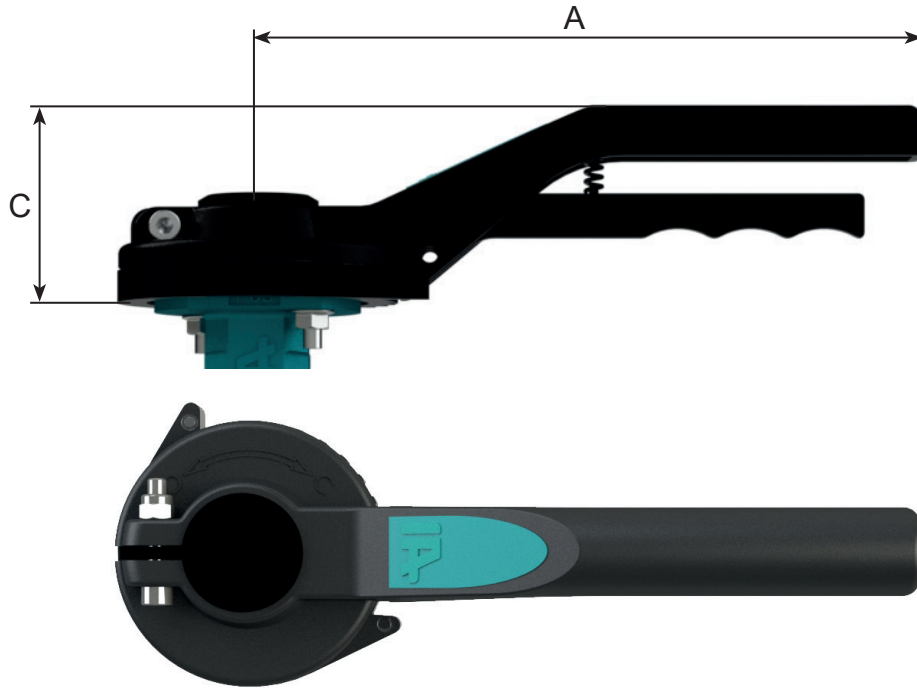

手柄型號	A [mm]	C [mm]	[kg]*
HLA.F0508.210-C1	210	56	0,4
HLA.F0511.210-C1	210	56	0,4
HLA.F0708.210-C1	210	56	0,4
HLA.F0711.210-C1	210	56	0,4
HLA.F0711.340-C1	340	66	0,7
HLA.F0714.340-C1	340	66	0,7
HLA.F0717.340-C1	340	66	0,7

\*[kg]重量 (不含蝶閥)