

## Beschreibung

Einstellbarer Handhebel zur direkten Montage am oberen Ventilflansch. Aus beschichtetem Aluminium.



## Konstruktion

1	Arretierhebel	Stahl F112 verzinkt
2	Schraube	Edelstahl A4-70
3	Unterlegscheibe	Edelstahl A4-70
4	Handrad	Aluminium L2653-60 beschichtet RAL-9005
5	Befestigung	Stahl F112 verzinkt



## Typenschlüssel

HW . F05 08 . 200K

① ② ③ ④

① Antriebsart	HW	Handrad
② Anschluss Absperrklappe	F05 - F07	nach EN ISO5211
③ Wellenanschluss	[mm]	Mass des Wellenanschlusses
④ Handrad	[mm]	200

## Abmessungen

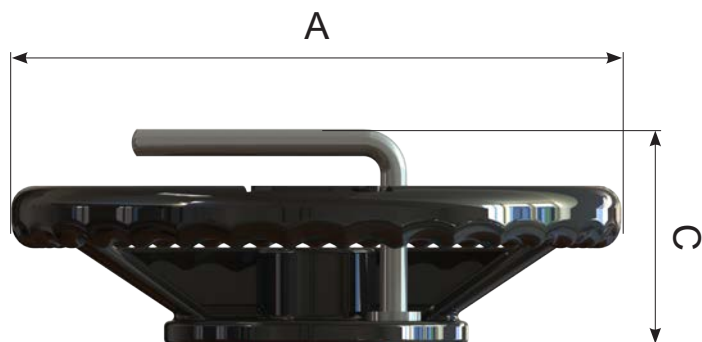

Handradtyp	A [mm]	C [mm]	Gewicht [Kg]
HW.F0508.200K	200	71	0,33
HW.F0511.200K	200	71	0,33
HW.F0708.200K	200	72	0,34
HW.F0711.200K	200	71	0,34
HW.F0714.250K	250	71	0,39