

Descrizione

Valvola di ritegno a doppio battente ad alte prestazioni in versione retainerless, per montaggio diretto tra flange DIN e ANSI. Manutenzione non richiesta. Per liquidi e gas in applicazioni navali e industriali con il più alto livello di sicurezza. Non indicata per fluidi con solidi in sospensione.

Caratteristiche

- Corpo Wafer
- Design Retainerless design
- Max. pressione esercizio 50 bar (fino a 100 bar su richiesta)
- Norme d'accoppiamento PN 10/16/25/40, ANSI cl. 150/300, altre norme d'accoppiamento a richiesta
- Scartamento secondo DIN EN 558-1 (PN 10/16) e API 594 (ANSI 150)
- Range temperatura da -40°C a +240°C
- Fire safe design secondo BS 6755 P.2, API 607, API 6FA e ISO 10497
- Lloyds register Approvazione marina per Classe II

Costruzione

1	Corpo
2	Disco
3	Asse
4	Tenute
5	Molla
6	Anelli per il sollevamento (≥ DN 150)
7	Anello elastico
8	Supporto

Caratteristiche idrauliche

DN [mm]	Valor Kv [m³/h]	Min. pressione apertura [mbar]
50	56	30
65	68	30
80	172	30
100	453	30
125	477	30
150	1.052	30
200	1.837	30
250	3.826	30
300	4.552	30
350	6.279	30
400	9.591	30
450	12.165	30
500	16.581	30
600	30.814	30

Dimensioni

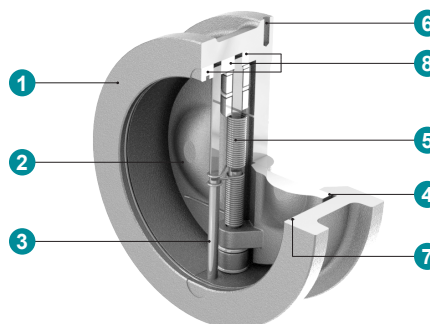
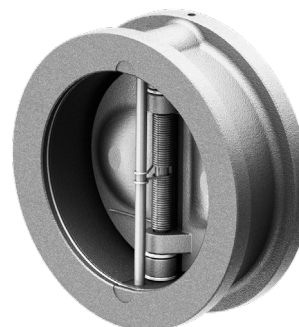
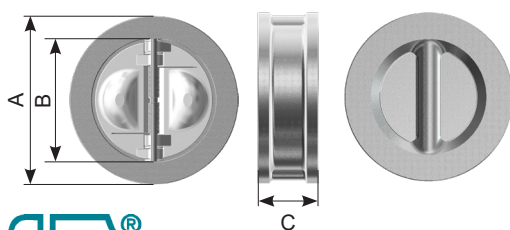

PN 10 / 16				
DN [mm]	A	B	C	Peso [kg]
50	107	57	43	2
65	129	73	46	2,5
80	142	86	64	3,8
100	162	108	64	5
125	192	132	70	6,2
150	218	162	76	8
200	273	213	89	15
250	328	267	114	27
300	378	318	114	34
350	438	363	127	53
400	489	414	140	87
450	539	450	152	100
500	594	518	125	130
600	695	618	178	180

ANSI 150				
DN [mm]	A	B	C	Peso [kg]
50	105	63	60	3
65	124	63	67	4
80	137	95	73	5
100	175	113	73	8
125	197	113	86	13
150	222	160	98	14
200	279	207	127	26
250	340	264	146	44
300	410	315	181	80
350	451	340	184	86
400	514	388	191	112
450	549	438	203	136
500	606	487	219	172
600	718	589	222	238

Codifica articoli

N1DR	100	.	3	.	3	-	410	.	410	.	M
①	②		③		④		⑤		⑥		⑦

①	Tipo	N1DR	Valvola di ritegno a doppio battente ad alte prestazioni in versione retainerless – tipo wafer	DN 50-600
②	Diametro nominale	50 - 600	mm	
③	Pressione esercizio	3	16 bar	
		4	20 bar	
		5	25 bar	
		6	40 bar	
		7	50 bar	
④	Norme d'accoppiamento	3	PN 10 e PN 16	
		A	ANSI 150	
		5	PN 25	
		6	PN 40	
		B	ANSI 300	
⑤	Corpo	4C0	Acciaio inossidabile ASTM A351 CF8M	
		4W0	Duplex A890 Gr.4A/F51	
		410	Super Duplex A890 Gr.5A/F53	
⑥	Disco	4C0	Acciaio inossidabile ASTM A351 CF8M	
		4W0	Duplex A890 Gr.4A/F51	
		410	Super Duplex A890 Gr.5A/F53	
⑦	Liner	M	Sede metallica	da -46°C a 280°C
		E	EPDM	da -25°C a 125°C
		N	Nitril (NBR)	da -10°C a 100°C
		V	Viton® (FPM)	da -15°C a 150°C

Istruzioni

Utilizzo:

Le valvole di ritegno a doppio battente NEPTUNIA N1DR sono state progettate per bloccare il fluido da una sola parte della tubazione, entro i limiti ammissibili di pressione e temperatura e per essere installate solo su tubazioni. **Possano essere usate solo con fluidi compatibili a materiali e tenute.** Non sono indicate per fluidi con solidi in sospensione.

Stoccaggio:

Le valvole di ritegno includono elementi di tenuta costituiti da materiale organico che reagisce agli effetti ambientali. Pertanto devono essere conservate nella loro confezione originale in luogo fresco, asciutto e buio. La parte frontale e il retro delle valvole di ritegno a battente non devono essere danneggiate meccanicamente.

Installazione:

- Verificare prima della installazione eventuali danni a valvole e O-Ring
Controllare se i battenti si muovono. Le parti danneggiate non possono essere installate.
- Assicurarsi che vengano installate solo valvole di ritegno che soddisfano i requisiti operativi per quanto riguarda pressione, resistenza chimica, connessioni e dimensioni.
- Assicurarsi di seguire il design dell'impianto per la scelta del diametro nominale delle valvole di ritegno.
- Non installate le valvole direttamente sulla flangia pompa.
- Evitare pulsazioni e colpo d'ariete.
- In una tubazione orizzontale la valvola di ritegno deve sempre essere installata con il suo perno in posizione verticale (A).
- Controllare la direzione del flusso (vedere freccia)!
- La valvola deve essere centrata rispetto alle flange.
- Serrare le viti della flangia a croce.
- A installazione ultimata, verificare la tenuta con un test di pressione.

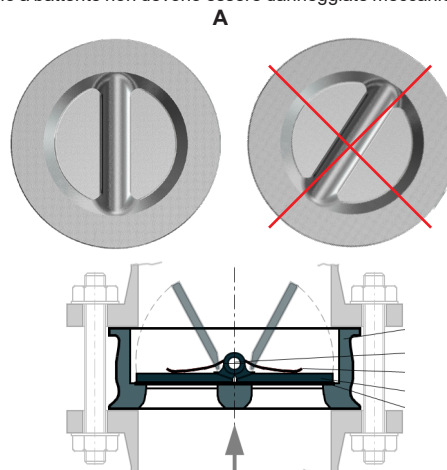

Rischi speciali:

Prima di rimuovere la valvola di ritegno a battente, togliere completamente la pressione dell'impianto per evitare fuoriuscite di fluido dal tubo. Il fluido residuo nella tubazione è da eliminare. Il fluido che rimane all'interno della valvola e fuoriesce durante la rimozione deve essere raccolto. Nel caso di residui di liquidi o gas pericolosi all'interno delle valvole è necessario adottare tutte le misure di sicurezza necessarie.

Adottare le misure di sicurezza idonee a titolo puramente indicativo e non vincolante. La InterApp si riserva il diritto di apportare modifiche o i miglioramenti tecnici ritenuti necessari. Sono valide le nostre condizioni generali di vendita. Possibili modifiche senza preavviso
© 2020 InterApp AG, all rights reserved